

MNG 30 系列

产品信息

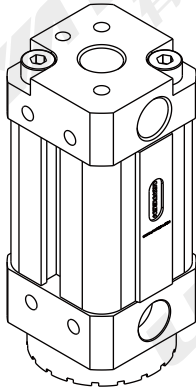

材料	钹铁硼、铝、钢、FKM/NBR
尺寸	30*30*70mm
吸取力	39.5N
残留磁力	0.35N
气孔	2-G1/8
工作气压	0.3-0.6Mpa
应用	焊接、激光切割、冲压、自动化

MNG 30 系列

订购信息

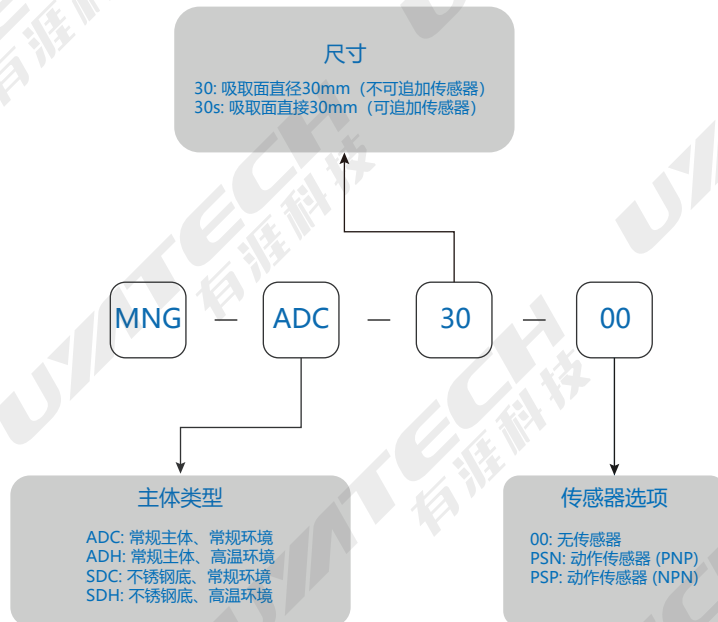

* 常规环境指 -5°C to 85 °C
高温环境指 -5°C to 150°C

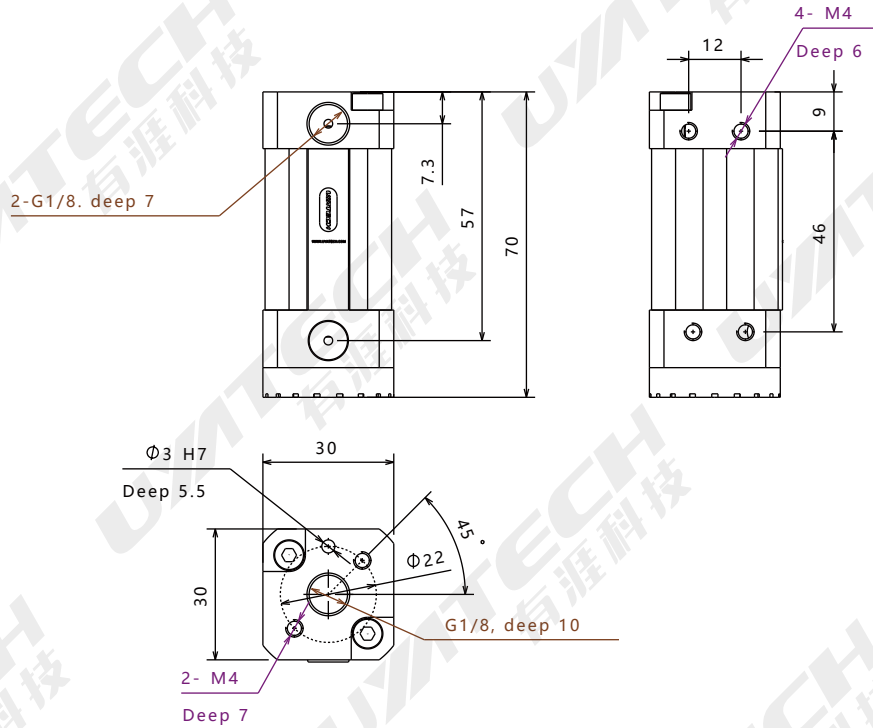

型号	吸取力 (N)	残留磁力 (N)	工作温度 (°C)	重量(g)	可否追加传感器
MNG-ADC-30	39.5	0.35	-5 to 85	170	否
MNG-ADC-30S	39.5	0.35	-5 to 85	170	是
MNG-ADH-30	39.5	0.35	-5 to 150	170	否
MNG-ADH-30S	39.5	0.35	-5 to 150	170	是
MNG-SDC-30	39.5	0.35	-5 to 85	182	否
MNG-SDC-30S	39.5	0.35	-5 to 85	182	是
MNG-SDH-30	39.5	0.35	-5 to 150	182	否
MNG-SDH-30S	39.5	0.35	-5 to 150	182	是

MNG 40 系列

产品信息

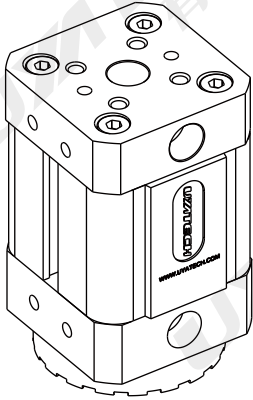

材料	钹铁硼、铝、钢、FKM/NBR
尺寸	40*40*68.2mm
吸取力	118N
残留磁力	0.35N
气孔	2-G1/8
工作气压	0.3-0.6Mpa
应用	焊接、激光切割、冲压、自动化

MNG 40 系列

订购信息

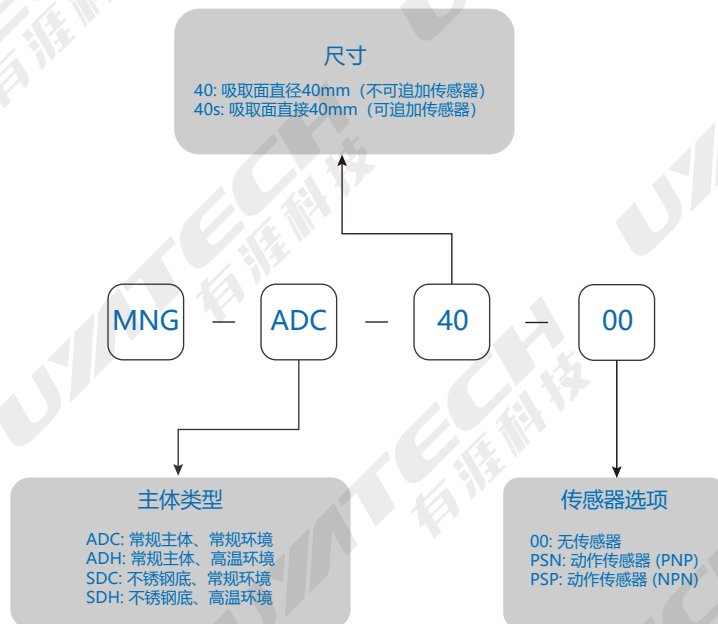

* 常规环境指 -5°C to 85 °C
高温环境指 -5°C to 150°C

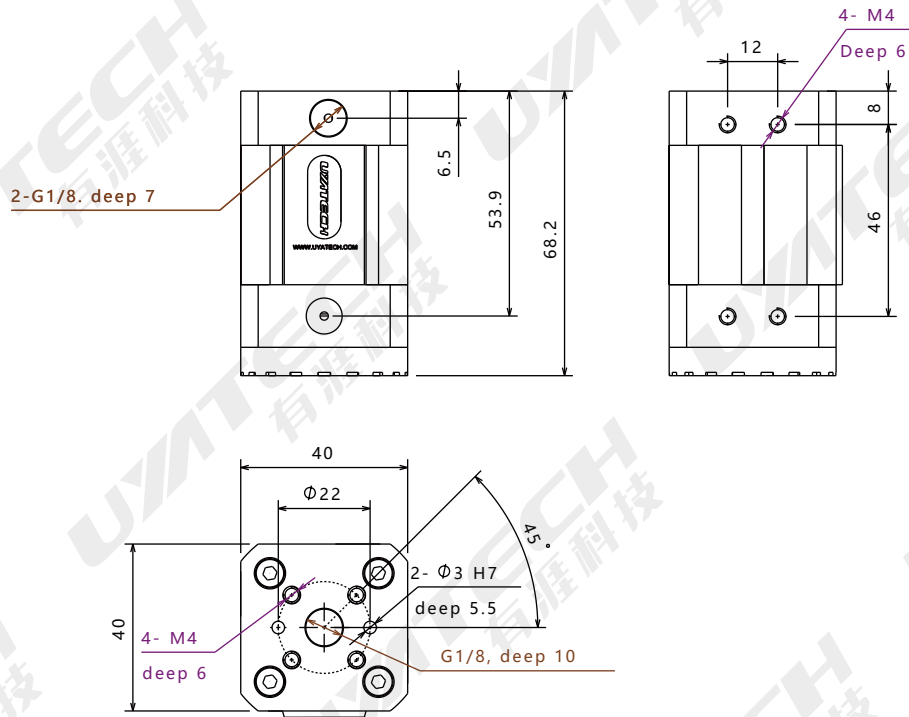

型号	吸取力 (N)	残留磁力 (N)	工作温度 (°C)	重量(g)	可否追加传感器
MNG-ADC-40	118	0.35	-5 to 85	185	否
MNG-ADC-40S	118	0.35	-5 to 85	185	是
MNG-ADH-40	118	0.35	-5 to 150	185	否
MNG-ADH-40S	118	0.35	-5 to 150	185	是
MNG-SDC-40	118	0.35	-5 to 85	195	否
MNG-SDC-40S	118	0.35	-5 to 85	195	是
MNG-SDH-40	118	0.35	-5 to 150	195	否
MNG-SDH-40S	118	0.35	-5 to 150	195	是

MNG 50 系列

产品信息

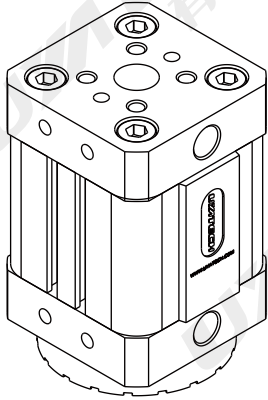

材料	钹铁硼、铝、钢、FKM/NBR
尺寸	50*50*80.2mm
吸取力	216.4N
残留磁力	0.35N
气孔	2-G1/8
工作气压	0.3-0.6Mpa
应用	焊接、激光切割、冲压、自动化

MNG 50 系列

订购信息

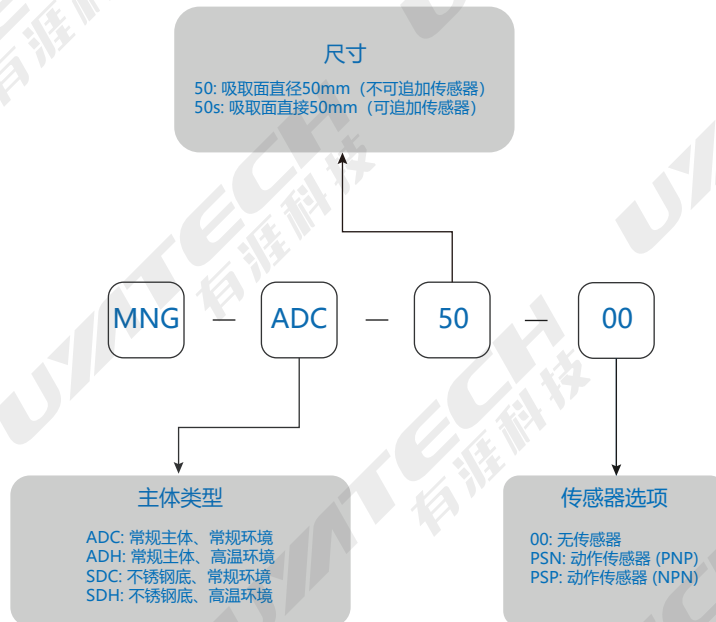

* 常规环境指 -5°C to 85 °C
高温环境指 -5°C to 150°C

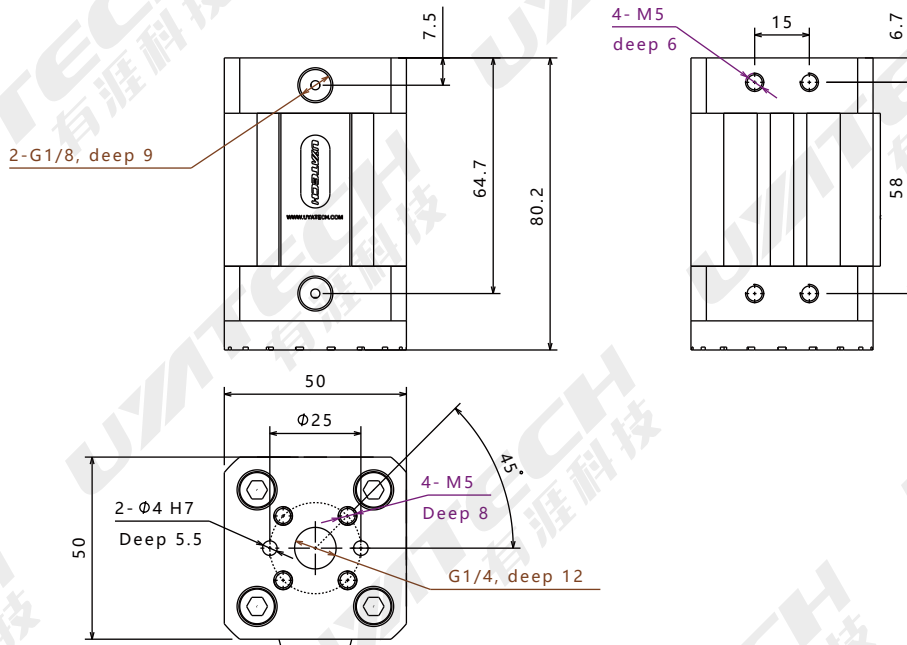

型号	吸取力 (N)	残留磁力 (N)	工作温度 (°C)	重量(g)	可否追加传感器
MNG-ADC-50	216.4	0.35	-5 to 85	445	否
MNG-ADC-50S	216.4	0.35	-5 to 85	445	是
MNG-ADH-50	216.4	0.35	-5 to 150	445	否
MNG-ADH-50S	216.4	0.35	-5 to 150	445	是
MNG-SDC-50	216.4	0.35	-5 to 85	507	否
MNG-SDC-50S	216.4	0.35	-5 to 85	507	是
MNG-SDH-50	216.4	0.35	-5 to 150	507	否
MNG-SDH-50S	216.4	0.35	-5 to 150	507	是

MNG 70 系列

产品信息

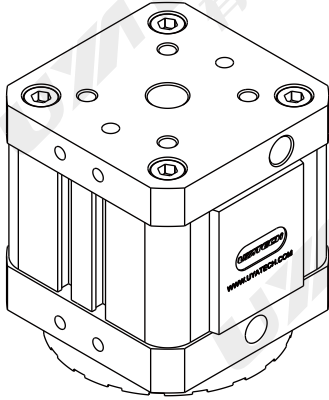

材料	钹铁硼、铝、钢、FKM/NBR
尺寸	70*70*78mm
吸取力	647.5N
残留磁力	0.35N
气孔	2-G1/8
工作气压	0.3-0.6Mpa
应用	焊接、激光切割、冲压、自动化

MNG 70 系列

订购信息

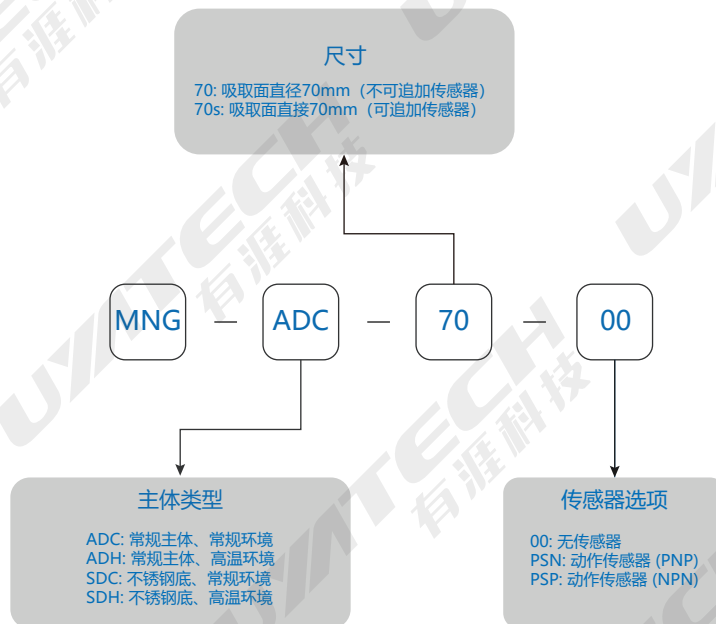

* 常规环境指 -5°C to 85 °C
高温环境指 -5°C to 150°C

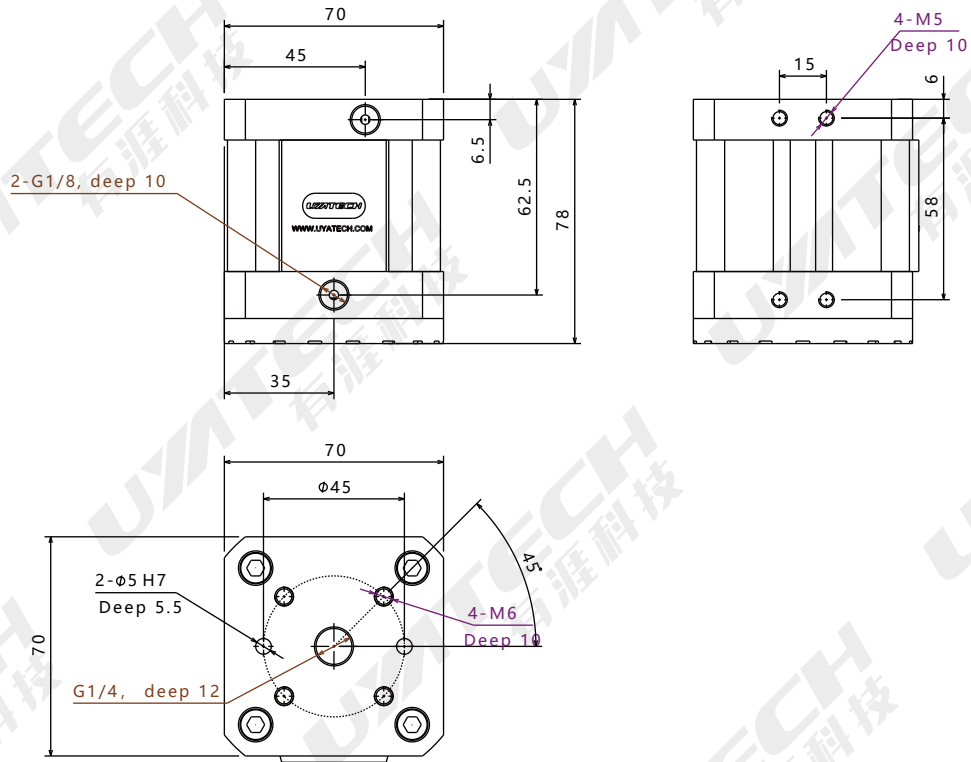

型号	吸取力 (N)	残留磁力 (N)	工作温度 (°C)	重量(g)	可否追加传感器
MNG-ADC-70	467.5	0.35	-5 to 85	900	否
MNG-ADC-70S	467.5	0.35	-5 to 85	900	是
MNG-ADH-70	467.5	0.35	-5 to 150	900	否
MNG-ADH-70S	467.5	0.35	-5 to 150	900	是
MNG-SDC-70	467.5	0.35	-5 to 85	999	否
MNG-SDC-70S	467.5	0.35	-5 to 85	999	是
MNG-SDH-70	467.5	0.35	-5 to 150	999	否
MNG-SDH-70S	467.5	0.35	-5 to 150	999	是

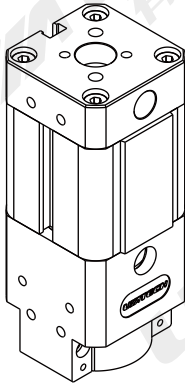

材料	钕铁硼、铝、钢、FKM/NBR
尺寸	40*40*99.3mm
吸取力	387N
残留磁力	0.35N
气孔	2-G1/8
工作气压	0.3-0.6Mpa
应用	焊接、激光切割、冲压、自动化

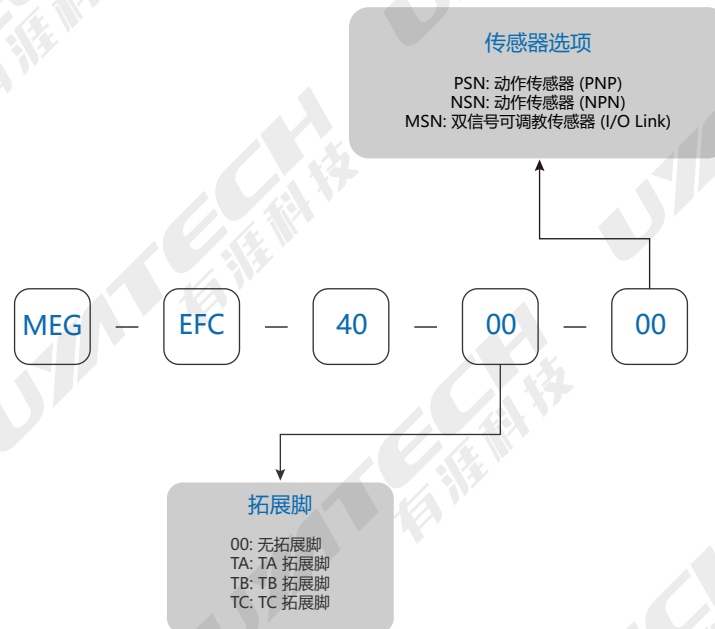

* 拓展脚可自行设计，设计时请咨询我司。

MEG 40 系列

尺寸

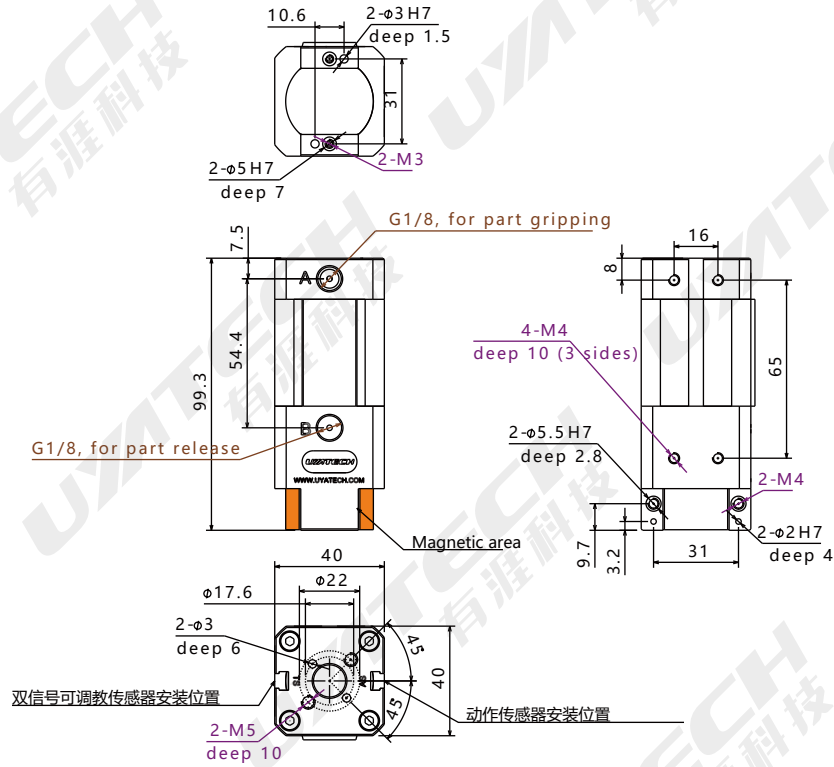

MEG 40 系列

拓展脚

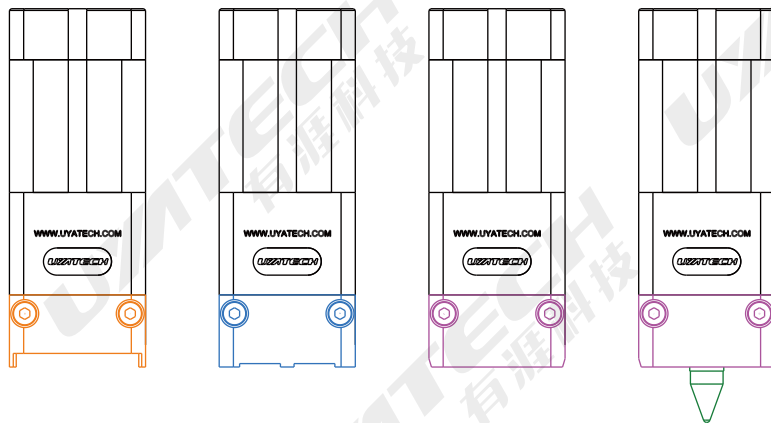

TA 拓展脚
侧面安装

TB 拓展脚
侧面安装

TC 拓展脚
侧面安装

自定义定位销
底部安装

MEG 50 系列

产品信息

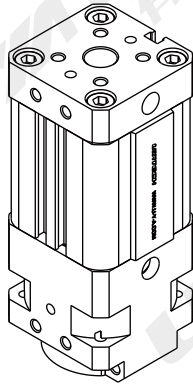

材料	钎铁硼、铝、钢、FKM/NBR
尺寸	50*50*123.2mm
吸取力	485N
残留磁力	0.35N
气孔	2-G1/8
工作气压	0.3-0.6Mpa
应用	焊接、激光切割、冲压、自动化

MEG 50 系列

订购信息

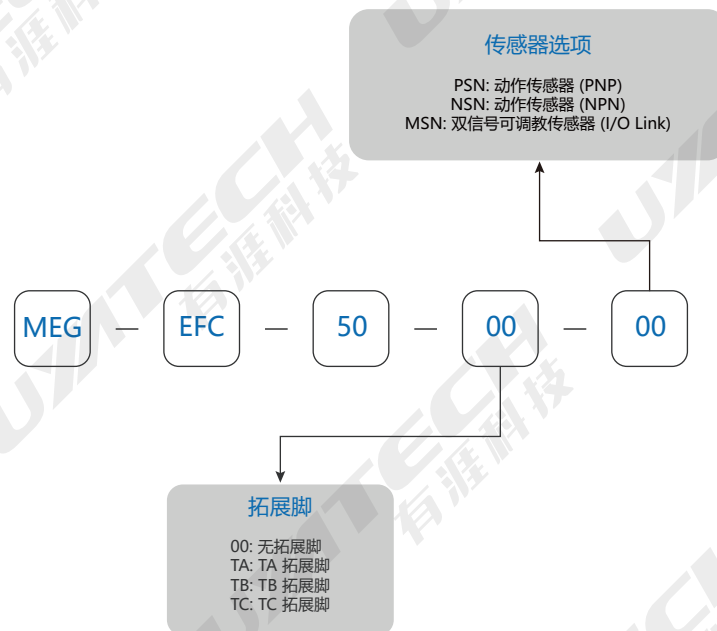

* 拓展脚可自行设计，设计时请咨询我司。

MEG 50 系列

尺寸

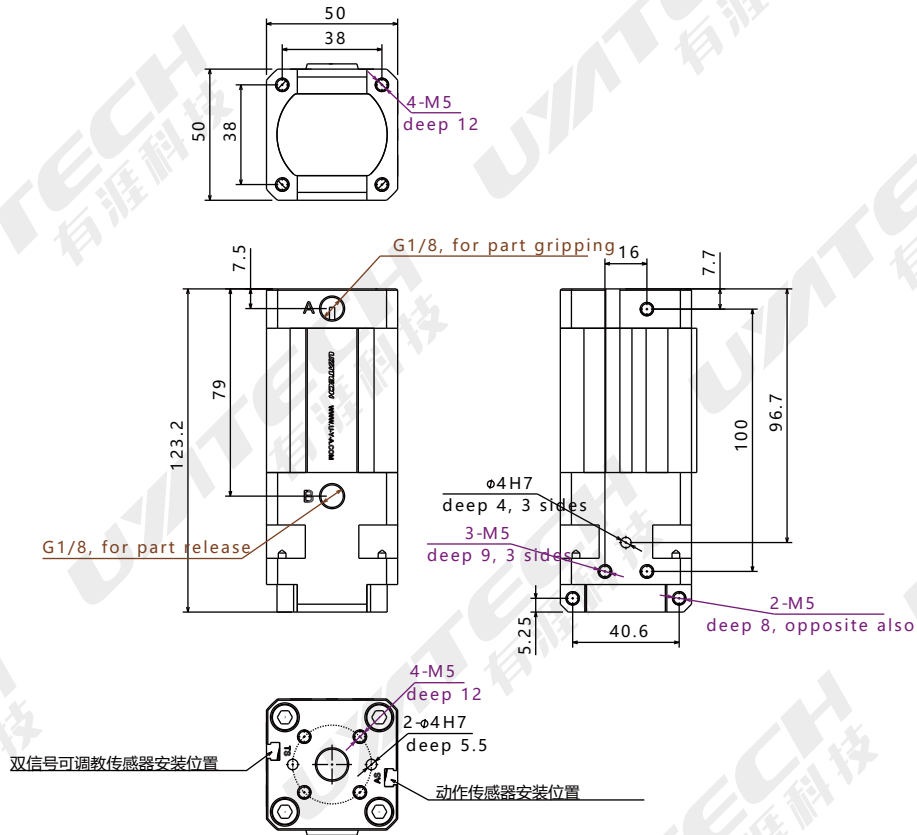

MEG 50 系列

拓展脚

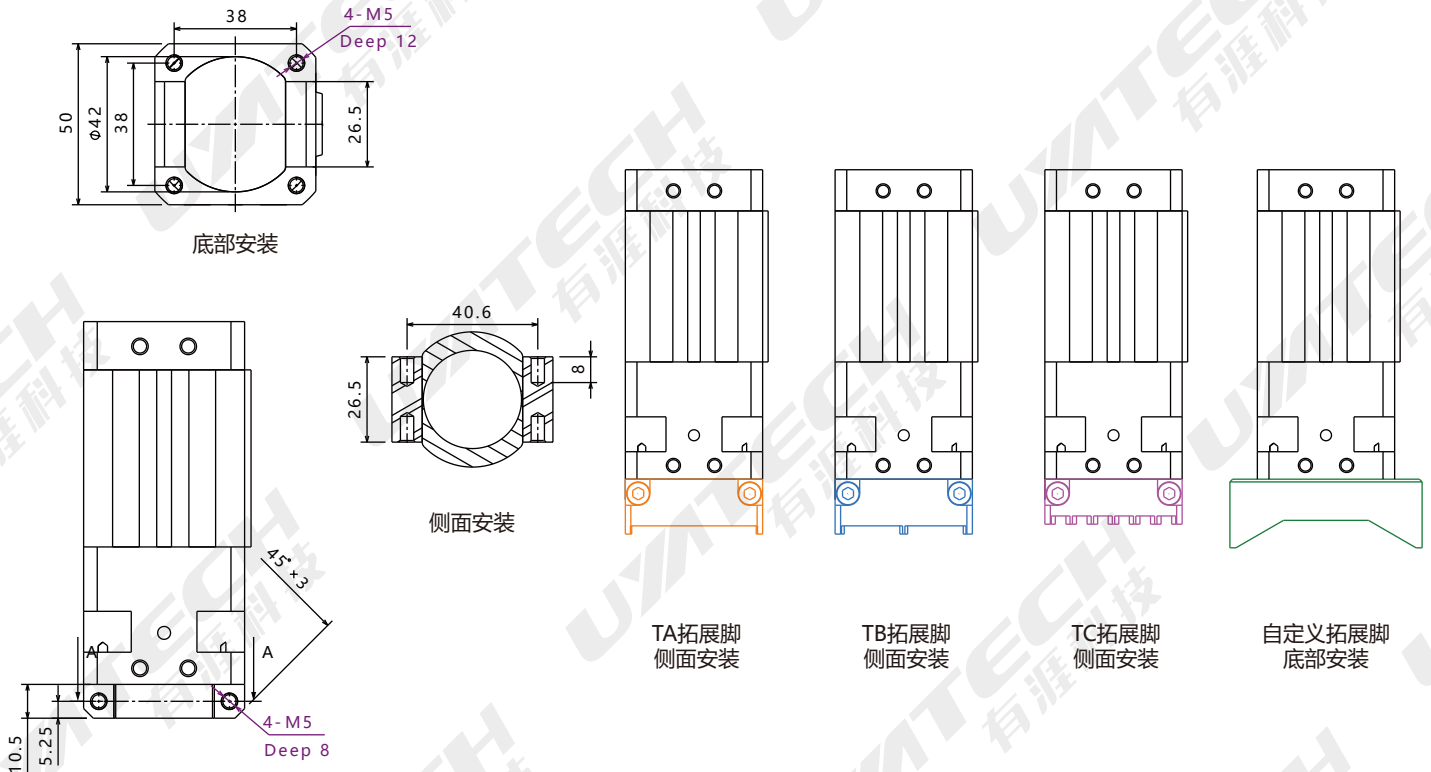

[EFS-MNGxxxx-SA] MNG磁力吸盘连接件

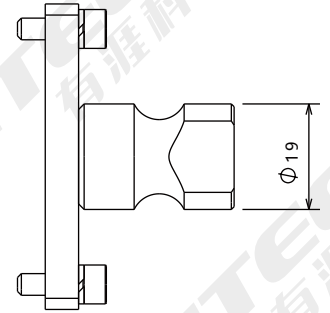
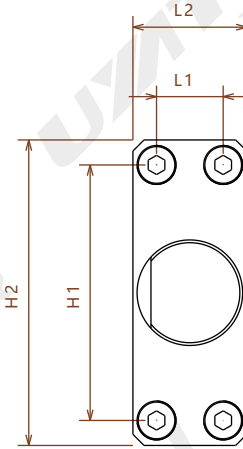
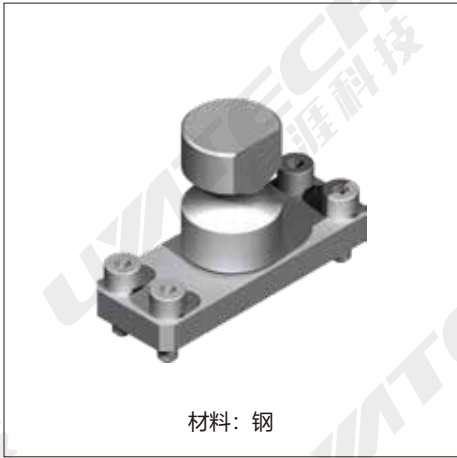

型号	L1	L2	H1	H2	应用
EFS-MNG3040-SA	12	20.5	46	55	连接MNG30和MNG40系列磁力吸盘
EFS-MNG5070-SA	15	26	58	69	连接MNG50和MNG70系列磁力吸盘

[EFS-MEGxxxx-SA] MEG磁力吸盘连接件

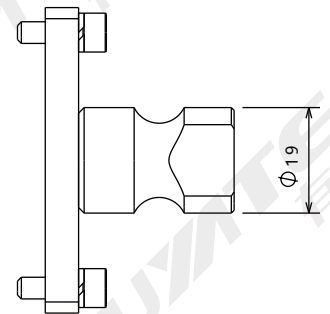
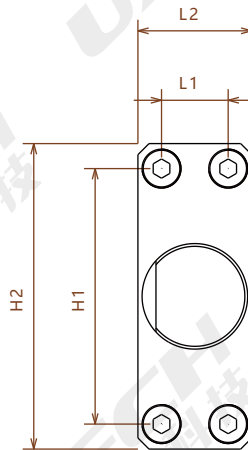
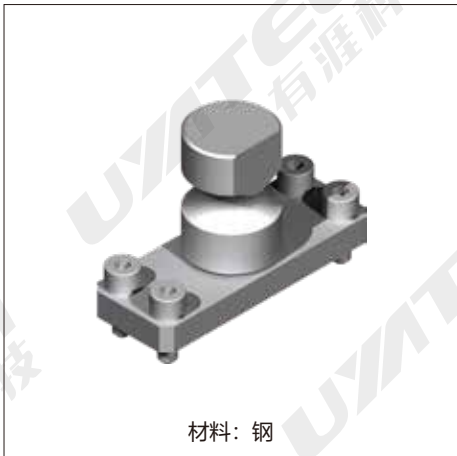

型号	L1	L2	H1	H2	应用
EFS-MEG3040-SA	12	26	65	81	连接MEG30和MEG40系列磁力吸盘
EFS-MEG5070-SA	12	30	100	110	连接MEG50和MEG70系列磁力吸盘

[EFS-MNGxxxx-SS] MNG磁力吸盘连接件

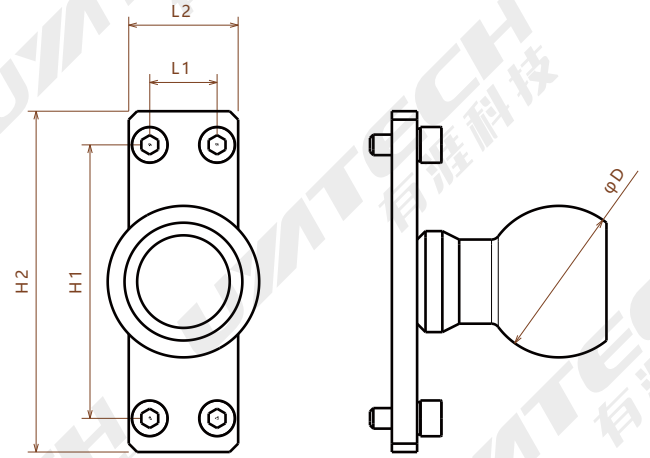
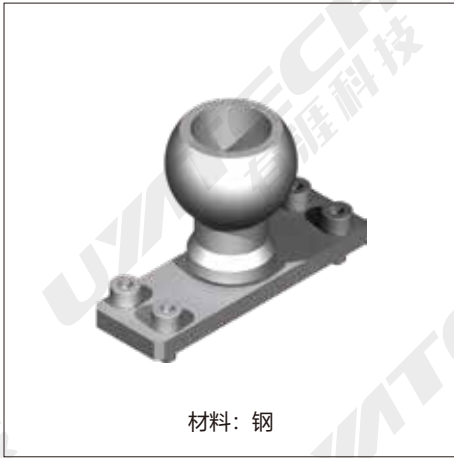

型号	L1	L2	H1	H2	φD	应用
EFS-MNG3040-SS28	12	20.5	46	55	28.5	连接MNG30和MNG40系列磁力吸盘
EFS-MNG5070-SS28	15	26	58	69	28.5	连接MNG50和MNG70系列磁力吸盘
EFS-MNG3040-SS36	12	20.5	46	55	36	连接MNG30和MNG40系列磁力吸盘
EFS-MNG5070-SS36	15	26	58	69	36	连接MNG50和MNG70系列磁力吸盘

[EFS-MEG-SS] MEG磁力吸盘连接件

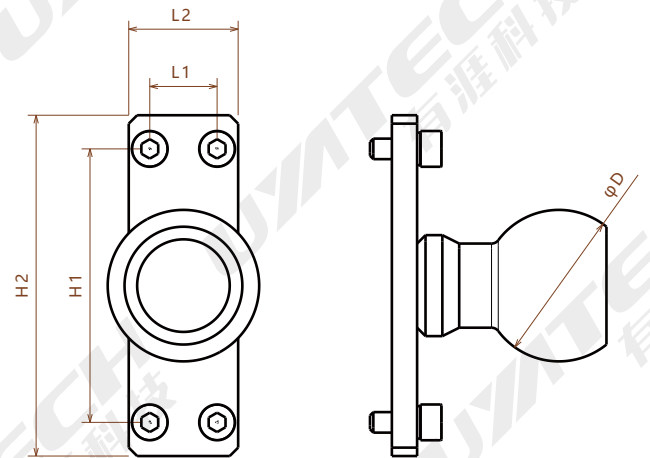
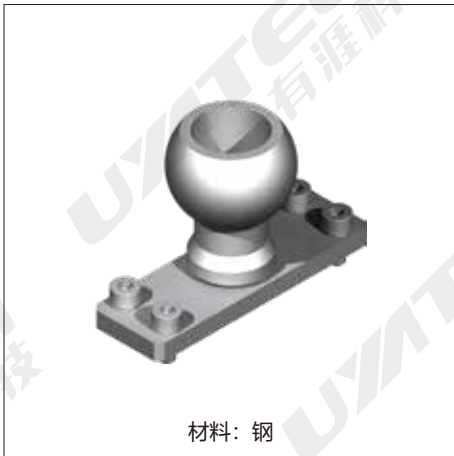

Part No.	L1	L2	H1	H2	φD	应用
EFS-MEG3040-SS28	12	26	65	81	28.5	连接MEG30和MEG40系列磁力吸盘
EFS-MEG5070-SS28	16	30	100	110	28.5	连接MEG50和MEG70系列磁力吸盘
EFS-MEG3040-SS36	12	26	65	81	36	连接MEG30和MEG40系列磁力吸盘
EFS-MEG5070-SS36	16	30	100	110	36	连接MEG50和MEG70系列磁力吸盘

[FD-MNGxx-25-xx] 浮动连接

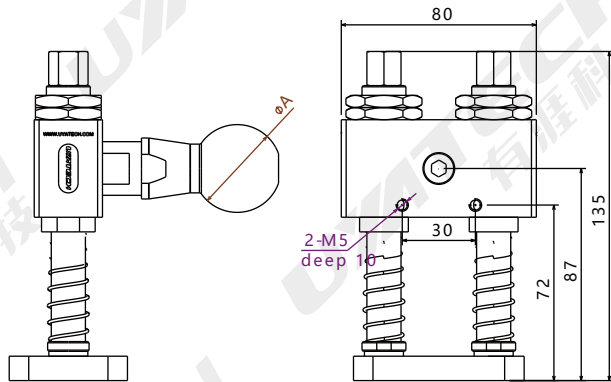

型号	ϕA	Stroke	用于磁力吸盘系列
FD-MNG30-25-28S	28	25	MNG 30
FD-MNG30-25-28S	36	25	MNG 30
FD-MNG40-25-28S	28	25	MNG&MEG 40
FD-MNG40-25-36S	36	25	MNG&MEG 40
FD-MNG50-25-28S	28	25	MNG&MEG 50
FD-MNG50-25-36S	36	25	MNG&MEG 50
FD-MNG70-25-28S	28	25	MNG 70
FD-MNG70-25-36S	36	25	MNG 70

磁力吸盘传感器

产品信息

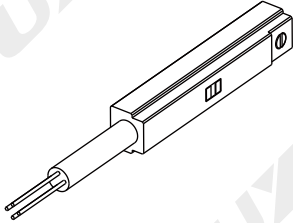

用于检测磁力吸盘动作

材料	ABS, TPU, FKM/NBR
尺寸	6.2*5.5*33mm
线缆长度	2m
连接	4芯裸线
安装槽类型	T形槽
防护等级	IP67
工作温度	-25°C to 85°C

磁力吸盘传感器

订购信息

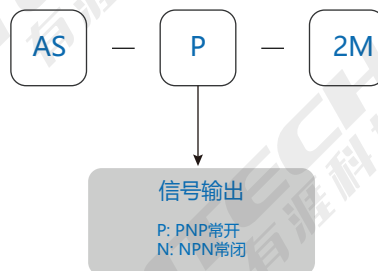

磁力吸盘传感器

尺寸

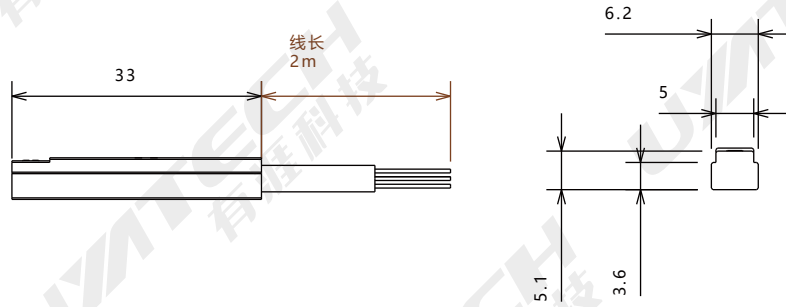

磁力吸盘传感器

接线图

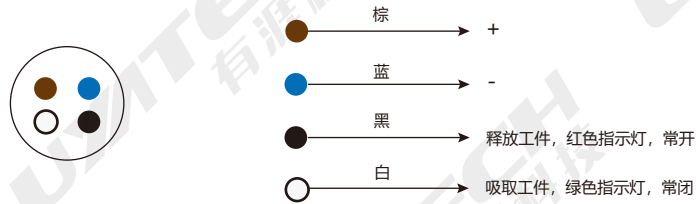

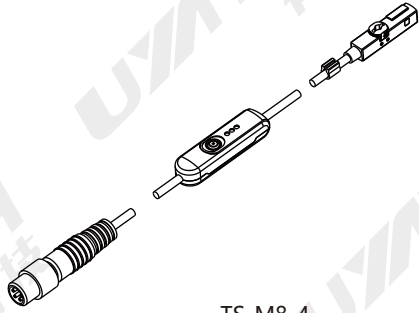

TS-M8-4

用于工件检测或双料检测

材料	PA12
尺寸	6*5*23.5mm
线缆长度	0.3m
连接	M8*1, 4针
安装槽类型	T形槽
防护等级	IP67
工作温度	-25°C to 85°C

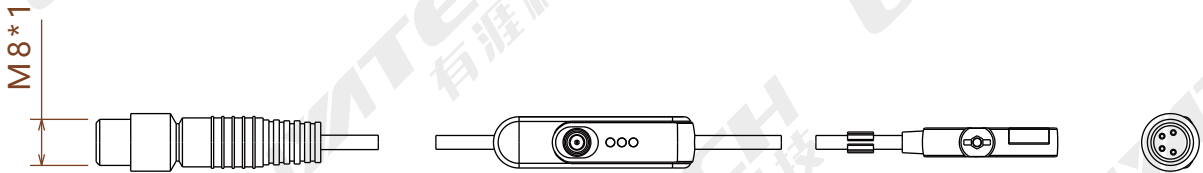

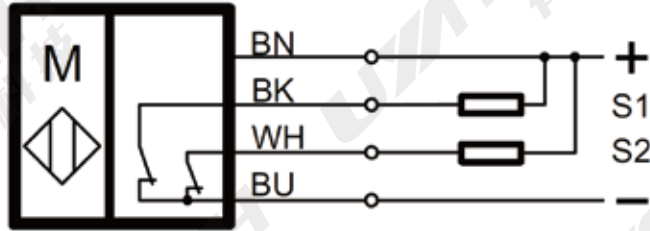

M8 航插	针脚	标识	颜色	功能
	1	U	棕	+24V
	2	OUT	白	输出
	3	GND	蓝	地线
	4	—	黑	C/Q IO-Link

物料	LED		操作模式	图片
	颜色	状态		
1	绿色	On	电源OK	
		闪烁	I/O通讯激活	
2	橙色	On	工件检测激活	
		Off	工件检测失效	
3	黄色	On	双料检测激活	
		Off	双料检测失效	

[FRx-MNG-xx] 防滑垫

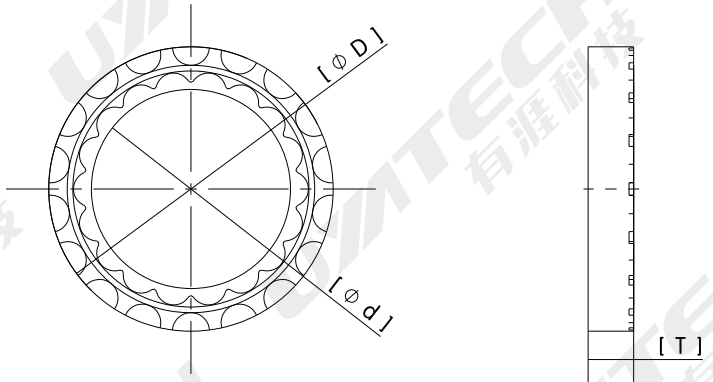

型号	φD	φd	T	材料
FRC-MNG-30	30	22	6.8	NBR
FRC-MNG-40	40	30	6.8	NBR
FRC-MNG-50	50	35	8	NBR
FRC-MNG-70	70	51	8	NBR
FRH-MNG-30	30	22	6.8	FKM
FRH-MNG-40	40	30	6.8	FKM
FRH-MNG-50	50	35	8	FKM
FRH-MNG-70	70	51	8	FKM